

Es posible cumplimentar el formulario directamente desde el archivo y guardarlo posteriormente. También se puede imprimir el documento y rellenarlo a mano. Enviar el formulario así como la documentación solicitada vía e-mail a info@tcfingenieria.com o por WhatsApp al 669 69 34 32.

DATOS DEL SOLICITANTE			
Nombre y apellidos / Empresa:			NIF / CIF
Dirección:			
CP:	Población:		Provincia:
Teléfono:	Telf. Móvil:	Fax:	
E-mail:			

_Para datos de facturación o envío distintos a los anteriores, por favor, rellene los siguientes campos.

DATOS DE FACTURACIÓN		
Nombre y apellidos / Empresa:		NIF / CIF
Dirección:		
CP:	Población:	Provincia:

Responsable: Identidad: Tomás Carmona Franco - NIF: 75109813R Dir. Postal: C/ Almería, 4, 5º B - 23400 Úbeda (Jaén) Teléfono: 669693432 Correo elect: info@tcfingenieria.com

“En nombre de la empresa tratamos la información que nos facilita con el fin de prestarles el servicio solicitado, realizar la facturación del mismo, servicio postventa y fidelización. Los datos proporcionados se conservarán mientras se mantenga la relación comercial o durante los años necesarios para cumplir con las obligaciones legales. Los datos no se cederán a terceros salvo en los casos en que exista una obligación legal. Usted tiene derecho a obtener confirmación sobre si en TCF Ingeniería estamos tratando sus datos personales por tanto tiene derecho a acceder a sus datos personales, rectificar los datos inexactos o solicitar su supresión cuando los datos ya no sean necesarios.

Asimismo solicitamos su autorización para ofrecerle productos y servicios relacionados con los solicitados y fidelizarle como cliente.”

SI

NO

DATOS DEL VEHÍCULO	
Marca:	Modelo:
Número de bastidor:	Matrícula:

NEUMÁTICOS

	NEUMÁTICOS	
	EJE DELANTERO	EJE TRASERO
Dimensiones		
Índice de carga		
Índice de velocidad		
Contraseña de homologación		



	LLANTAS			
	EJE DELANTERO		EJE TRASERO	
	De serie	Tras reforma	De serie	Tras reforma
Marca				
Modelo / Ref.				
Medidas (ej. 8x17")				



MANILLAR – HORQUILLA – TIJA DE DIRECCIÓN

MANILLAR	Marca	
	Modelo / Referencia	
	Anchura (mm)	
HORQUILLA	Marca	
	Modelo / Referencia	
	Longitud horquilla (mm) H	
	Longitud horizontal horquilla (mm) G	
	Diámetro horquilla (mm) D	
	Altura eje – suelo (mm) F	
TIJA	Marca	
	Modelo / Referencia	
	Altura tija – suelo (mm) E	

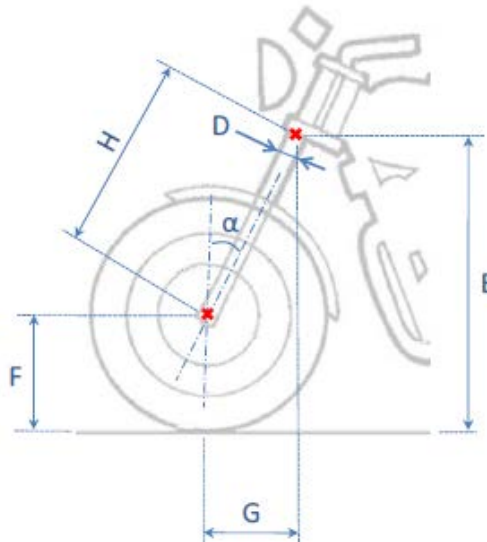

SUSPENSIÓN TRASERA

		EJE DELANTERO	EJE TRASERO
AMORTIGUADORES	Marca		
	Modelo / Referencia		
MUELLES	Marca		
	Modelo / Referencia		
	Longitud total		
	Diámetro exterior		
	Diámetro espira		
	Número de espiras		
	Paso (<i>Dist. entre espiras</i>)		

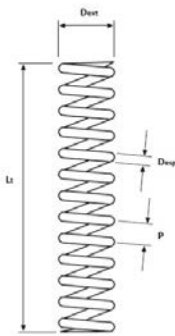

D_{ext} : Diámetro exterior

L_t : Longitud total

D_{esp} : Diámetro de la espira

P : Paso entre espiras

FRENOS

		EJE DELANTERO	EJE TRASERO
DISCOS	Marca		
	Modelo / Referencia		
	Diámetro total (mm)		
PISTONES	Marca		
	Modelo / Referencia		
	Número pistones		
LATIGUILLOS	Marca		
	Modelo / Referencia		
	Tipo (metálicos, ...)		

RETROVISORES

MARCA	MODELO Y/O REFERENCIA	CONTRASEÑA DE HOMOLOGACIÓN



ESCAPE

MARCA	MODELO Y/O REFERENCIA	HOMOLOGACIÓN



ALUMBRADO

Nº Proyectores:	Marca:	Modelo/referencia:	Tipo:	C. Homologación:
<i>Ej: 2</i>	Sonar	SK3301S(3302S)-ATR G 98	Largas	E11-1120

Cuando se incorporen o sustituyan elementos de iluminación es preciso aportar fotografías de la contraseñas de homologación de los faros, que suelen estar grabadas en la lente del propio faro.

Contacte con nosotros para conocer las condiciones necesarias sobre ubicación y visibilidad según el tipo de proyector instalado

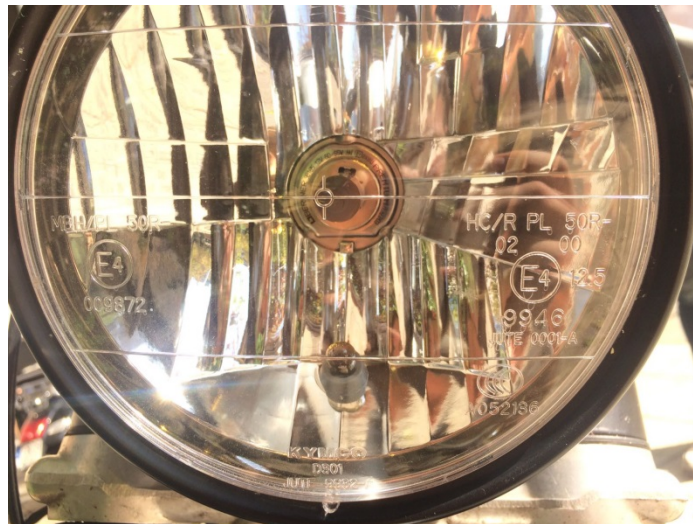

OBSERVACIONES

Indique aquí cualquier otro detalle que no haya quedado suficientemente claro sobre su reforma o cualquier comentario, duda o aclaración que tenga al respecto.

DOCUMENTACIÓN A APORTAR

Es necesario que aporte la siguiente documentación, junto con este formulario rellenado a la dirección de e-mail info@tcfingenieria.com o por WhatsApp al 669 69 34 32:

- Tarjeta ITV del vehículo.
- Permiso de circulación del vehículo.
- Fotografías del vehículo.
 - _Generales: Al menos fotografías frontal, lateral, trasera y general del vehículo.
 - _Detalles: Al menos 2 fotografías de cada reforma a homologar.
- Documentación adicional (*)
- Ticket de pesaje (**)
- Certificado taller (Si así lo desea, TFC Ingeniería le proporciona un certificado taller tipo para rellenar)

Es importante que la copia de la documentación que nos aporte sea perfectamente legible.

(*) Es muy importante que nos facilite toda la documentación que tenga disponible sobre las reformas realizadas (certificados, TUV, homologaciones, instrucciones de montaje, planos, fichas del fabricante, páginas web, etc.).

(**) El ticket de pesaje no siempre es obligatorio, nosotros se lo solicitaremos cuando sea necesario.